

NUEVO PRODUCTO

CHP

Acoplamiento muy robusto apto para aplicaciones extremas. Ofrece gran rigidez torsional. Los fuelles están cubiertos de resina de poliéster y los extremos son de aluminio. La fijación es mediante prisioneros.

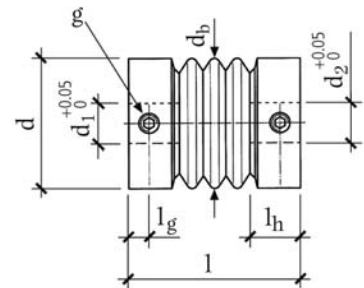

Referencia	Ø Interior d1 / d2	Ø Exterior D	Longitud L	Par Nominal	Velocidad	Desalineamiento Angular Máximo Admisible	Precio €
CHP2028	05/05 mm	20 mm	28 mm	0,4 Nm	9.000 rpm	10°	23,50
CHP2634	06/06 mm	26 mm	34 mm	0,7 Nm	7.000 rpm	10°	32,50
	08/08 mm	26 mm	34 mm	0,7 Nm	7.000 rpm	10°	32,50
	10/10 mm	26 mm	34 mm	0,7 Nm	7.000 rpm	10°	32,50
CHP3440	10/10 mm	34 mm	40 mm	1,5 Nm	5.500 rpm	10°	41,00

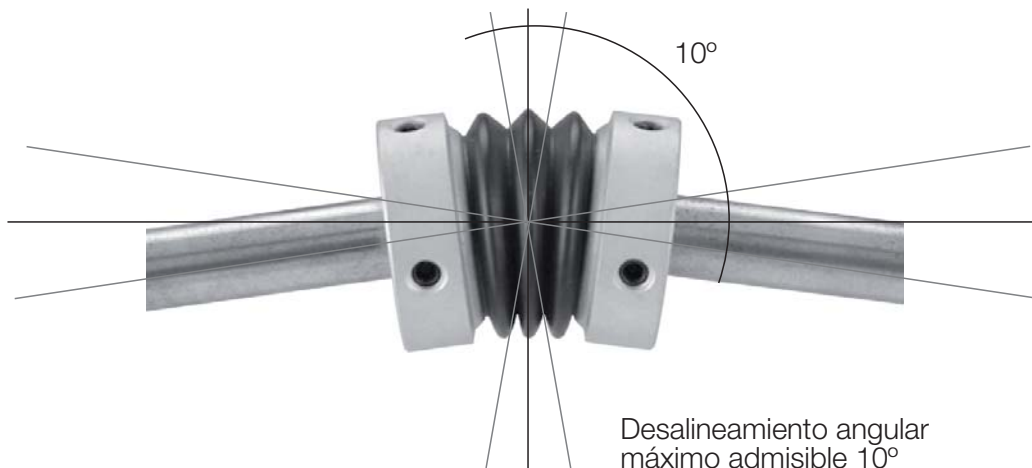

Ctra. Dosrius, 69, Local 1
(Acceso c/ Emili Vendrell)
08440 Cardedeu
(BARCELONA)

Tel. 93 871 30 57
Fax 93 871 31 82
rosa@enco-solution.com